

Sensor Chesterton Connect™ v1.0

Monitoreo simplificado de equipos y procesos, para bombas y sistemas de sellado

El sensor Chesterton Connect es una herramienta de adquisición de datos simple de usar que le permite monitorear de manera segura y conveniente las condiciones operativas de sus procesos y equipos. Mediante la tecnología Bluetooth® y un diseño robusto para soportar entornos rigurosos, Chesterton Connect facilita el monitoreo de:

- Vibración del equipo
- Temperatura del proceso
- Temperatura de la superficie
- Presión del proceso

Fácil de instalar, el sensor Chesterton Connect, junto con la aplicación intuitiva, le permite la conexión a múltiples sensores, ofreciéndole una vista integral del estado de salud de los equipos de su planta.

Al establecer umbrales, la aplicación móvil y el sistema de visualización LED dentro de la unidad, le alerta de eventos indeseables. Este sistema de alerta le ayuda a asignar mejor los recursos para evitar tiempo improductivo no planificado y fallas de los activos.

Los datos pueden exportarse para su análisis con la finalidad de ayudarle a comprender la operación de su equipo y tomar acciones preventivas para extender la productividad.

Aplicaciones

Para uso en bombas, mezcladores, agitadores y muchos otros tipos de equipos rotativos.



Chesterton Connect™

Ventajas

- Fácil de instalar y configurar
- Detección temprana de inestabilidades del proceso
- Priorizar el mantenimiento de los equipos
- Acceder a sus datos de manera segura
- Ver múltiples sensores en una aplicación móvil
- Batería reemplazable

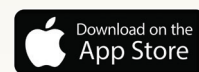

Ubicaciones recomendadas de instalación

Vibración y temperatura de la superficie

- 1 Rodamiento axial
- 2 Rodamiento radial

Presión y temperatura del proceso

- 3 Sello y cámara de sellado
- 4 Descarga
- 5 Succión

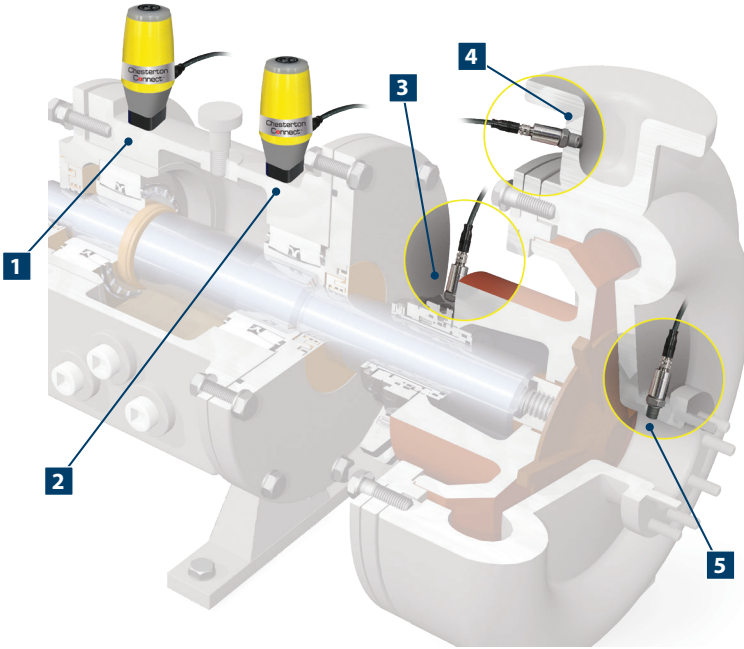

Dimensiones

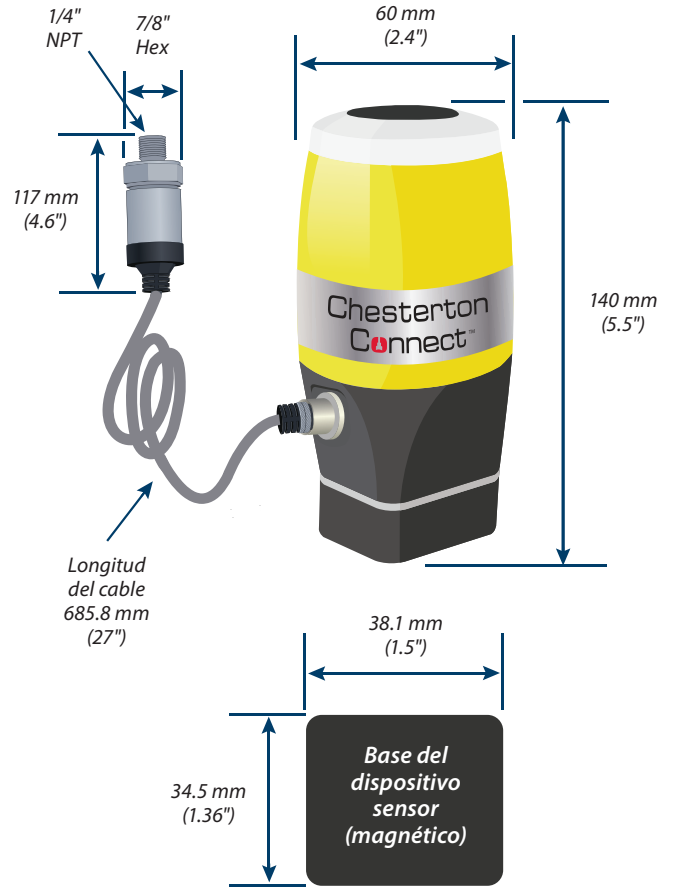

ESPECIFICACIONES TÉCNICAS DEL HARDWARE

Parámetros de Operación

Límite de presión del sensor	68 bar g (1000 psig)
Límite de temperatura (cuerpo)	-20°C – 85°C (-4°F – 185°F)
Límite de temperatura (sensor)	-20°C – 125°C (-4°F – 257°F)
Sensor de vibración	Acelerómetro de 3 ejes ±16g
Batería	Batería de 3.6V de cloruro de tionilo de litio (reemplazable)
Accesorio	Conexión NPT 17-4 PH de 1/4"
Montaje	Base de montaje magnético (opciones adicionales de montaje se venden por separado)
Certificaciones	FCC, IC, RoHS, IP66, NSF61, ACS, CE

Características del software

Seguridad	Configuración cifrada y operación protegida con contraseña
Personalización	Información configurable de nombre y utilización
Adquisición	Modo de monitoreo para una vida útil extendida de la batería (intervalos de 5 minutos) y modo de gran exactitud para solución de problemas (intervalos de 1 minuto)
Almacenamiento de datos	Hasta 30 días de historia continua
Alertas	Umbrales configurables, alertas y eventos de mantenimiento definidos por el usuario
Datos analíticos	Tendencias y análisis graficados en función del tiempo
Exportación de datos	Exportación por correo electrónico de datos y alarmas del sensor

Número para Hacer Pedidos del Producto: 403700*

*El producto no incluye el dispositivo móvil.

Los certificados ISO de Chesterton están disponibles en chesterton.com/corporate/iso

Chesterton Connect™ es una marca comercial de A.W. Chesterton Company. La marca con la palabra Bluetooth® y los respectivos logotipos son marcas comerciales registradas por Bluetooth SIG, Inc. y cualquier uso de tales marcas por A.W. Chesterton se hace bajo licencia. Apple y el logotipo de Apple son marcas comerciales de Apple Inc., registradas en EE. UU. y en otros países. App Store es una marca de servicio de Apple Inc. Google Play, el nombre "Android", el logotipo de Android, la marca "Google play" y otras marcas comerciales de Google son propiedad de Google LLC. Los datos técnicos reflejan los resultados de pruebas de laboratorio y tienen como fin indicar solamente características generales. A.W. Chesterton Company renuncia a la responsabilidad de toda garantía expresa o implícita, incluso garantías de comercialización e idoneidad para un propósito particular. La responsabilidad, si hay alguna, se limita únicamente al reemplazo del producto. Toda imagen aquí contenida es únicamente para propósitos generales ilustrativos o estéticos, y no tiene como fin divulgar ninguna información aviso de instrucción, seguridad, manejo o uso referente a ningún producto o equipo. Consulte en las hojas de datos de seguridad, hojas de datos de productos y/o etiquetas de producto correspondientes; las instrucciones sobre el uso, almacenamiento, manipulación y eliminación seguros de los productos o consulte con su representante local de ventas de Chesterton.

© 2022 A.W. Chesterton Company

® Marca comercial registrada poseída por A.W. Chesterton Company en EE. UU. y en otros países, a menos que se indique otra cosa.

Distribuido por:



A.W. Chesterton Company
860 Salem Street
Groveland, MA 01834 USA

Teléfono: 781-438-7000
Fax: 978-469-6528
chesterton.com

Form No. ES350551
Chesterton Connect
Sensor v1.0 PDS – Spanish
03/22